



# BEIJERS

BORSTAR MED SKAFT

Beijer Industri, affärssegment slipmaterial, arbetar kontinuerligt med kundanpassade lösningar där vi med lång erfarenhet och bred kompetens strävar efter att finna den bästa lösningen för dig som kund. För att lyckas med detta skulle vi vilja be er att besvara frågorna nedan. Har ni frågor är ni välkomna att kontakta oss.

Diameter

Trådlängd

Arbetsbredd

Totallängd

Diameter stålkropp

Diameter skaft

Maskintyp

- Handhållen  
 Stationär  
 Annan

Maskindata

Material som ska bearbetas

- Stål  
 Aluminium  
 Rostfritt stål

°C Temperatur

- Plast  
 Annat

Trådtjocklek

Trådtyp

- Veckad  
 Flätad

Trådkvalité

- Stål  
 Stål mässingsbelagd  
 Mässing

- Rostfritt stål  
 Polyamid  
 Kiselkarbid

Applikation

- Rostborttagning  
 Färgborttagning  
 Gradning

- Rengöring  
 Struktur  
 Svetsbearbetning

Applikation

- Torr  
 Vår

Årsförbrukning

## Skickas till

E-post: [slip@beijerind.se](mailto:slip@beijerind.se)

Tel: +46 40 35 83 26

**BEIJERS**  
EN DEL AV **BEIJERTECH**



# BEIJERS

BORSTAR MED SKAFT

Vad kan vi förbättra?

Beskriv vad vi skulle kunna förbättra (exempelvis avverkningshastighet, yta, livslängd m.m.)

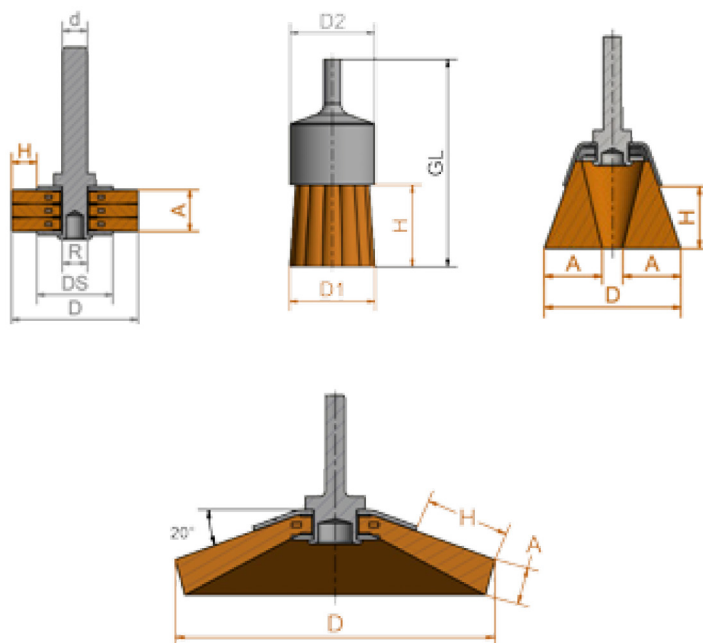

Om möjligt, bifoga gärna ritningar på den borste ni använder idag.

Skickas till

E-post: [slip@beijerind.se](mailto:slip@beijerind.se)

Tel: +46 40 35 83 26

**BEIJERS**  
EN DEL AV **BEIJERTECH**